

COD PRODUS

**ZMV34**

NUMELE PRODUSULUI

Vană de amestec cu 3 căi, 1 1/2" FI

FOTOGRAFIE PRODUS



CARACTERISTICI PRODUS

- Cuplu necesar [Nm]: < 1
- Material carcasă/material montură: alamă CW617N
- Mediu de lucru: 50% glicol
- Presiune maximă de lucru [bar]: 10
- Temperatura maximă de lucru [°C]: 100
- Temperatură minimă de lucru [°C]: -10
- Cod de bare: ambalaj cu cod de bare pentru vânzarea cu amănuntul
- Metoda de ambalare individuală: cutie

DESEN TEHNIC

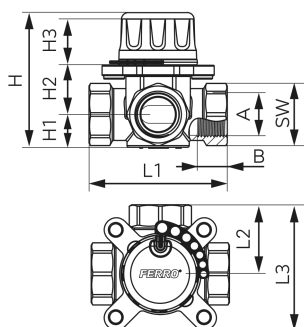

SPECIFICATION

- DN: 40
- A: Rp 1 1/2
- B [mm]: 26
- Racord: Rp 1 1/2
- H [mm]: 97,5
- H1 [mm]: 28
- H2 [mm]: 39
- H3 [mm]: 28
- L1 [mm]: 115
- L2 [mm]: 57,5
- L3 [mm]: 88,5
- SW [mm]: 55
- Kvs [m³/h]: 21,5